



Burmistrz Łomianek

05-092 Łomianki, ul. Warszawska 115
tel. 022 768 63 01, fax. 022 768 63 02

RZP. 271.21.2017

Łomianki, dnia 31.05.2017 r.

Wykonawcy

Dotyczy: postępowania o udzielenie zamówienia publicznego prowadzonego w trybie przetargu nieograniczonego **RZP.271.21.2017 Modernizacja placu zabaw przy ul. Wspólnej w Łomiankach** w ramach zadania inwestycyjnego pn: „Budowa i modernizacja placów zabaw oraz punktów rekreacyjno – sportowych”

Zamawiający działając zgodnie z art. 38 ust. 4 Ustawy z dnia 29 stycznia 2004 r. Prawo zamówień publicznych (tekst jednolity Dz. U. z 2015 r., poz. 2164 z późn. zm.) w związku z ustawą z dnia 22 czerwca 2016 r. o zmianie ustawy - Prawo zamówień publicznych oraz niektórych innych ustaw (Dz. U. z 2016 r., poz. 1020) **dokonuje zmiany treści Specyfikacji Istotnych Warunków Zamówienia w podanym niżej zakresie.**

Do Specyfikacji Technicznej Wykonania i Odbioru dodaje się 5 sztuk Kart Technicznych.

Było w SIWZ :

11. Miejsce oraz termin składania i otwarcia ofert.

11.1 Ofertę zapakowaną i oznaczoną zgodnie z punktem 11.5 należy dostarczyć do siedziby Zamawiającego znajdującej się w Łomiankach przy ul. Warszawskiej 115, pok.1.

11.2 Termin składania ofert upływa dnia **06.06.2017 r. o godz. 10.00.**

11.3 Otwarcie ofert nastąpi w dniu **06.06.2017 r. o godz.10:45** w siedzibie Zamawiającego przy ul. Warszawskiej 71 – pok. nr 22.

11.4 Wykonawca może złożyć tylko jedną ofertę, ponosząc koszty jej przygotowania i złożenia.

11.5 Ofertę należy złożyć pod rygorem nieważności w formie pisemnej w zamkniętej kopercie, gwarantującej zachowanie poufności i jej nienaruszalność do terminu otwarcia ofert. Kopertę należy oznakować w niżej podany sposób:

- nazwa i adres Wykonawcy;
- zaadresować na Zamawiającego: Gmina Łomianki ul. Warszawska 115, z dopiskiem: „nazwa postępowania”
- *nie otwierać do dnia 06.06.2017 r. do godz. 10:45”.*

Winno być w SIWZ :

11. Miejsce oraz termin składania i otwarcia ofert.

11.1 Ofertę zapakowaną i oznaczoną zgodnie z punktem 11.5 należy dostarczyć do siedziby Zamawiającego znajdującej się w Łomiankach przy ul. Warszawskiej 115, pok.1.

11.2 Termin składania ofert upływa dnia **12.06.2017 r. o godz. 10.00.**

11.3 Otwarcie ofert nastąpi w dniu **12.06.2017 r. o godz.10:45** w siedzibie Zamawiającego przy_ ul. Warszawskiej 71 – pok. nr 22.

11.4 Wykonawca może złożyć tylko jedną ofertę, ponosząc koszty jej przygotowania i złożenia.

11.5 Ofertę należy złożyć pod rygorem nieważności w formie pisemnej w zamkniętej kopercie, gwarantującej zachowanie poufności i jej nienaruszalność do terminu otwarcia ofert. Kopertę należy oznakować w niżej podany sposób:

- nazwa i adres Wykonawcy;
- zaadresować na Zamawiającego: Gmina Lomianki ul. Warszawska 115, z dopiskiem: „nazwa postępowania”
- *nie otwierać do dnia 12.06.2017 r. do godz. 10:45”.*

Zamawiający zawiadamia, iż dokonuje zmiany Ogłoszenia o zamówieniu nr 513765-N - 2017 z dnia 22.05.2017 roku.

Niniejsze pismo należy traktować jako integralną część SIWZ.

Sprawę prowadzi: Aneta Witkowska
Referat Zamówień Publicznych
Tel.: 22 7686209 Fax.: 22 7686229

Z up. BURMISTRZA
Kierownik Referatu Zamówień Publicznych

Aneta Witkowska



ATUT-ZM PLACE ZABAW

ul. Zielna 6; Kazuń Nowy; 05-152 Czosnów

Tel: 602 522 759 / 22 448 56 17

www.atut-placezabaw.com.pl; e-mail: biuro@atut-placezabaw.com.pl

KARTA TECHNICZNA BUJAK SPRĘŻYNOWY POJEDYNCZY

Grupa: Bujaki i karuzele

Przedział wiekowy: 3 – 12 lat

Numer katalogowy: 401

Odmiany: różne wzory i kolory

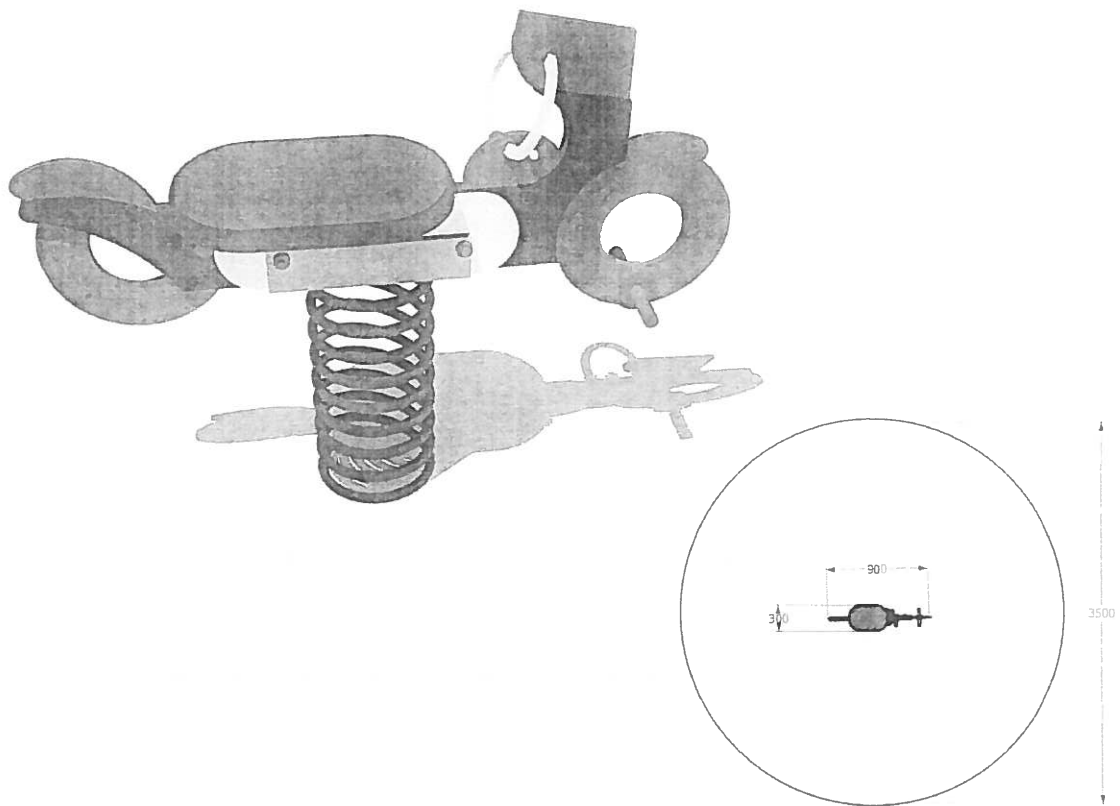

Opis: Podstawowym surowcem stosowanym w produkcji jest wodoodporna sklejka odpowiednio impregnowana i pokryta wielokrotnie kolorowymi farbami. Elementy metalowe są cynkowane i malowane proszkowo. Śruby oraz nakrętki wykorzystywane do montażu urządzenia wykonane są ze stali ocynkowanej lub stali nierdzewnej. Urządzenie jest mocowane w gruncie na specjalnej metalowej podstawie.

Wymiary zewnętrzne: 900 x 300 mm

Wysokość swobodnego upadku: < 600 mm

Strefa bezpieczeństwa: koło o średnicy 3500 mm

Wymagana nawierzchnia: zgodnie z INSTRUKCJĄ MONTAŻU, OBSŁUGI I KONSERWACJI URZĄDZEŃ ATUT-ZM PLACE tak, certyfikat nr 88/15



ATUT-ZM PLACE ZABAW

ul. Zielna 6; Kazuń Nowy; 05-152 Czosnów

Tel: 602 522 759 / 22 448 56 17

www.atut-placezabaw.com.pl; e-mail: biuro@atut-placezabaw.com.pl

KARTA TECHNICZNA KOSZ NA ŚMIECI

Grupa: Urządzenia uzupełniające

Numer katalogowy: 320

Odmiany: różne wzory i kolory oraz wymiary

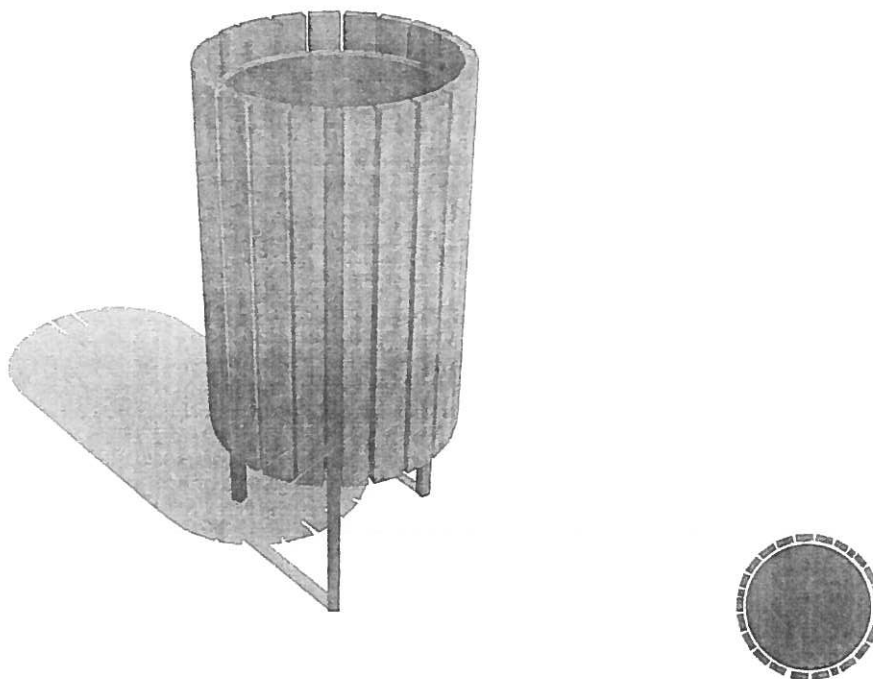

Opis: Konstrukcja wykonana jest z metalowego stelażu, obudowanego drewnianymi deseczkami lub półwałkami, impregnowanymi metodą ciśnieniowo-próżniową. Metalowy wkład może być wyjmowany. Urządzenie jest montowane na stałe do podłoża.

Wymiary zewnętrzne: średnica $\approx 0,35$ m; wysokość wkładu $\approx 0,5$ m (możliwe inne wymiary)

Zgodność z normami bezpieczeństwa: PN-EN 1176-1: 2009 i PN 1176-7:2009, certyfikat nr P/1376/14



ATUT-ZM PLACE ZABAW

ul. Zielna 6; Kazuń Nowy; 05-152 Czosnów

Tel: 602 522 759 / 22 448 56 17

www.atut-placezabaw.com.pl; e-mail: biuro@atut-placezabaw.com.pl

KARTA TECHNICZNA ŁAWKI NA STELAŻU METALOWYM

Grupa: Urządzenia uzupełniające

Numer katalogowy: 311 – Ławka drewniana na stelażu metalowym z oparciem



Numer katalogowy: 312 – Ławka drewniana na stelażu metalowym bez oparcia



Opis: siedzisko i oparcie jest wykonane z impregnowanych desek gr. min 40 mm, stelaż jest wykonany ze stali malowanej proszkowo. Łączniki, łby śrub, nakrętki są pochowane. Urządzenie jest montowane bezpośrednio w podłożu.

Wymiary zewnętrzne: 1800-2000 x 500 mm

Zgodność z normami bezpieczeństwa: tak, certyfikat nr P/1376/14



ATUT-ZM PLACE ZABAW

ul. Zielna 6; Kazuń Nowy; 05-152 Czosnów

Tel: 602 522 759 / 22 448 56 17

www.atut-placezabaw.com.pl; e-mail: biuro@atut-placezabaw.com.pl

KARTA TECHNICZNA ALTANA SZESCIOKĄTNA

Grupa: Urządzenia uzupełniające

Numer katalogowy: 307

Odmiany: różne wymiary

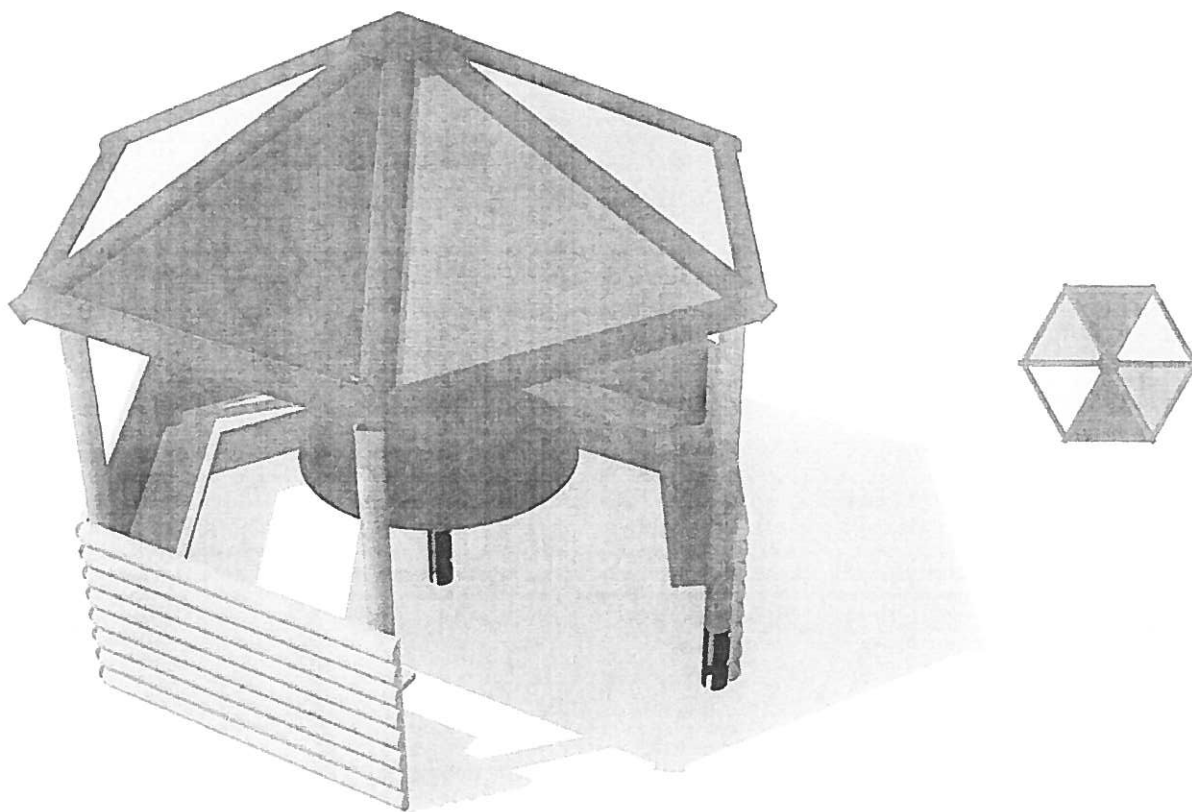

Opis: Konstrukcja jest wykonana z drewna bezrdzeniowego toczonego cylindrycznie lub drewna klejonego warstwowo oraz desek, impregnowanych metodą ciśnieniowo-próżniową. Łączniki, łąby, śruby, nakrętki są pochowane. Daszek i stolik są wykonane z laminatu. Urządzenie jest montowane na stalowych kotwach.

Wymiary zewnętrzne: śr. 2,0 m lub śr. 3,0 m

Zgodność z normami bezpieczeństwa: tak, certyfikat nr P/1376/14



ATUT-ZM PLACE ZABAW

ul. Zielna 6; Kazuń Nowy; 05-152 Czosnów

Tel: 602 522 759 / 22 448 56 17

www.atut-placezabaw.com.pl; e-mail: biuro@atut-placezabaw.com.pl

KARTA TECHNICZNA PIASKOWNICA SZEŚCIOKĄTNA Z DASZKIEM

Grupa: Piaskownice

Przedział wiekowy: 3 – 12 lat

Numer katalogowy: 103

Odmiany: różne wymiary

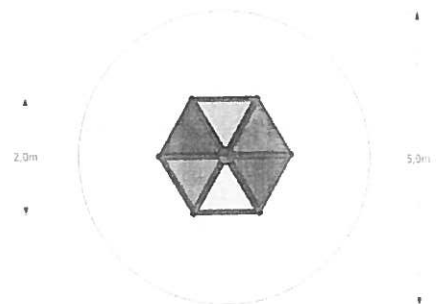
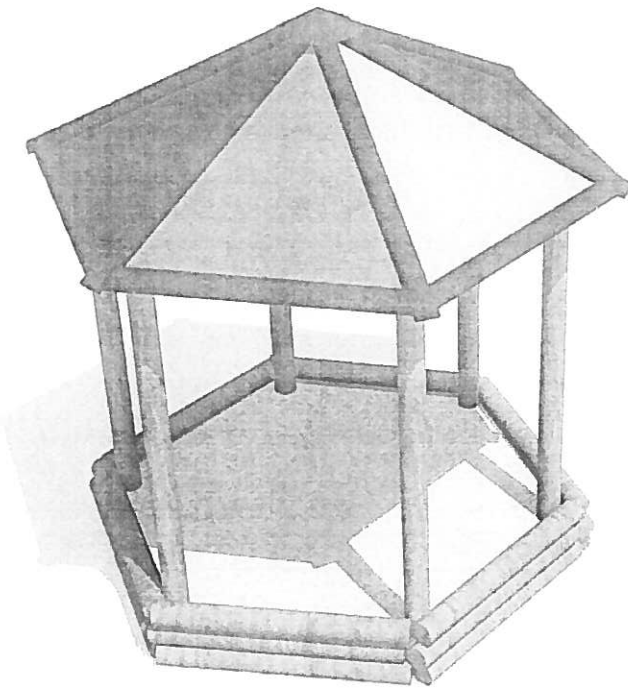

Opis: Konstrukcja wykonana jest z drewna bezrdzeniowego toczonego cylindrycznie, impregnowanego metodą ciśnieniowo-próżniową lub z drewna klejonego warstwowo. Łączniki, łby śrub, nakrętki są pochowane. Daszek jest wykonany z laminatu. Piaskownica jest posadowiona na podłożu. Stelaż daszka jest montowany na stalowych kotwach.

Wymiary zewnętrzne: śr. 2,0 m; dł. boku 1,0 m lub śr. 3,0 m; dł. boku 1,5 m lub inny wymiar; wys. 2,5 m

Wysokość swobodnego upadku: < 0,6 m

Strefa bezpieczeństwa: 1,5 m wokół urządzenia (w zależności od wielkości piaskownicy)

Wymagana nawierzchnia: zgodnie z INSTRUKCJĄ MONTAŻU, OBSŁUGI I KONSERWACJI URZĄDZEŃ ATUT-ZM PLACE ZABAW

Zgodność z normami bezpieczeństwa: tak, certyfikat nr P/1376/14