

„WYCENA” Usługi Kosztorysowe

Adam Marcinkiewicz

05-091 Ząbki, ul. Sikorskiego 90 tel. 0-501 265 362, (0-22)762 87 32,
e-mail: maradam01@poczta.onet.pl

**SPECYFIKACJA TECHNICZNE WYKONANIA I
ODBIORU ROBÓT BUDOWLANYCH**

**Roboty rozbiórkowe i wyburzeniowe budynku
przy ul. Graniczki 1 w Łomiankach**

Opracował: Adam Marcinkiewicz

WYCENA, USŁUGI KOSZTORYSOWE
Adam Marcinkiewicz
05-091 Ząbki, ul. Sikorskiego 90
NIP: 125-443-49-12*Regon: 016283675

Warszawa, marzec 2008 r.

**INWESTOR: Gmina Łomianki
05-092 Łomianki,
ul. Warszawska 115**

NAZWA ZAMÓWIENIA:

Roboty rozbiórkowe i wyburzeniowe budynku przy ul. Graniczki 1 w Łomiankach.

Spis treści :

I. Wstęp:	3
II. Ogólna specyfikacja techniczna wykonania i odbioru robót budowlanych – rozbiórkowych	3
1. Wstęp.....	3
2. Zakres robót objętych ost.....	4
3. Zakres i rodzaj robót.	4
4. Warunki ogólne.....	4
III. Szczegółowa specyfikacja techniczna (SST) w zakresie poszczególnych rodzajów robót	11
3.1. Wstęp.....	11
3.2. Zakres i rodzaj robót.....	11
3.2. Szczegółowe warunki wykonywania robót rozbiórkowych.	11

I. Wstęp:

PRZEDMIOT ZAMÓWIENIA:

1. OPIS OGÓLNY

1.1. LOKALIZACJA OBIEKTU - działka zabudowana przy ul. Graniczki 1 w Łomiankach,

1.2. FORMA I FUNKCJA OBIEKTU – obiekt jest w połowie opuszczonym i zdewastowanym budynkiem komunalnym, a w drugiej połowie stanowi pomieszczenia dzierżawione pod magazyn i sklep z odzieżą używaną. Nie spełnia i nie może w aktualnym stanie technicznym spełniać żadnych funkcji użytkowych. W tej chwili stanowi zagrożenie dla osób mogących znaleźć się w jego obrębie tym bardziej, że brak jest ogrodzenia obiektu, a elementy budynku podlegają niszczeniu ze względu na działające siły natury, brak konserwacji i zabezpieczeń oraz próby dokonywania zniszczeń przez osoby do tego nieupoważnione i przypadkowe.

II. Ogólna specyfikacja techniczna wykonania i odbioru robót budowlanych – rozbiórkowych.

1. Wstęp

Przedmiot ogólnej specyfikacji technicznej

Przedmiotem niniejszej ogólnej specyfikacji technicznej (ost) są wymagania ogólne dotyczące wykonania i odbioru robót polegających na rozbiórce i wyburzeniu budynku przy ul. Graniczki 1 w Łomiankach.

Podstawa opracowania specyfikacji

- Założenia od inwestora
- Oględziny na miejscu
- Pomiary stanu istniejącego

Zakres stosowania ost

Ogólna specyfikacja techniczna stanowi obowiązującą podstawę opracowania szczegółowych specyfikacji technicznych (sst) stosowanych jako dokument przetargowy i kontraktowy przy zleceniu robót.

2. Zakres robót objętych ost

Ustalenia zawarte w niniejszej specyfikacji obejmują wymagania ogólne, wspólne dla robót objętych szczegółowymi specyfikacjami technicznymi, opracowanymi dla poszczególnych asortymentów robót budowlanych - rozbiórkowych.

3. Zakres i rodzaj robót.

Do zakresu robót należy:

- rozbiórka zabudowań murowanych
- rozbiórka wiat stalowych
- rozbiórka fundamentów
- rozbiórka placów manewrowych
- wycinka drzew i karczowanie krzewów
- wyrównanie terenu działki
- wywiezienie i utylizacja materiału rozbieranego

4. Warunki ogólne.

Określenia podstawowe

Użyte w OST wymienione poniżej określenia należy rozumieć następująco:

Inspektor nadzoru inwestorskiego - dalej zwany "inżynier" Osoba prawna lub fizyczna, w tym również pracownik inwestora, wyznaczona przez inwestora do reprezentowania jego interesów przez sprawowanie kontroli zgodności realizacji robót budowlanych-rozbiórkowych z dokumentacją projektową, specyfikacjami technicznymi, przepisami, zasadami wiedzy technicznej oraz postanowieniami warunków umowy (w rozumieniu prawa budowlanego - inżynierem określa się inspektora nadzoru - koordynatora).

Kierownik Budowy: osoba wyznaczona przez wykonawcę, upoważniona do kierowania robotami i do występowania w jego imieniu w sprawach realizacji kontraktu.

Kosztorys ofertowy: Wyceniony kosztorys złożony w ofercie wykonawcy .

Przedmiar ofertowy: Wykaz robót z podaniem ich ilości (przedmiar) w kolejności technologicznej ich wykonania.

Odpowiednia zgodność: Zgodność wykonanych robót z przepisami BHP, sztuka budowlaną i zasadami demontażu i rozbiórek konstrukcji budowlanych.

Polecenie inżyniera: Wszelkie polecenia przekazane wykonawcy przez **inżyniera**, w formie pisemnej, dotyczące sposobu realizacji robót lub innych spraw związanych z prowadzeniem rozbiórki.

a. Ogólne wymagania dotyczące robót

Wykonawca jest zobowiązany do spełnienia wszystkich czynności wykonawczych - przygotowawczych, zasadniczych, pomocniczych składających się na kompletność robót wynikających z norm, przepisów technicznych, warunków technicznych niniejszej specyfikacji technicznej i zasad sztuki budowlanej.

Wykonawca robót jest odpowiedzialny za jakość ich wykonania oraz za ich zgodność z Polskimi Normami, sztuką budowlaną, przepisami BHP i p.poż oraz poleceniami **inżyniera**.

b. Podstawowe czynności i wymagania organizacji placu budowy

4.1.1. Dokumenty prac budowlanych

Do pozostałych dokumentów remontu zalicza się również:

- Specyfikacja techniczna, kosztorys.
- Protokoły przekazania placu rozbiórki przez inwestora do wykonawcy
- Protokoły odbioru robót częściowe i końcowe
- Książki obmiarów
- Protokoły z narad i ustaleń
- Wszystkie inne dokumenty niezbędne do odbioru robót
- **oświadczenie** kierownika robót rozbiórkowych o przyjęciu placu rozbiórki i przyjęcie obowiązku wykonania robót zgodnie z dokumentacją wykonawczą, „specyfikacją techniczną wykonania i odbioru robót”, normami technicznymi, przepisami i sztuką budowlaną.

4.1.2. Przechowywanie dokumentów budowy

Dokumenty rozbiórki będą przechowywane na terenie budowy w miejscu odpowiednio zabezpieczonym.

Zaginięcie jakiegokolwiek dokumentu rozbiórki spowoduje jego natychmiastowe odtworzenie w formie przewidzianej prawem.

Wszelkie dokumenty budowy będą zawsze dostępne dla **inżyniera** i przedstawione do wglądu na życzenie zamawiającego.

4.1.3. Przekazanie terenu remontu

Zamawiający w terminie określonym w dokumentach kontraktowych przekaze wykonawcy plac budowy wraz ze wszystkimi wymaganymi uzgodnieniami prawnymi i administracyjnymi.

4.1.4. Zabezpieczenie terenu budowy

Wykonawca jest zobowiązany do zabezpieczenia i utrzymania terenu prac w okresie trwania realizacji kontraktu, aż do zakończenia i odbioru ostatecznego robót.

Zabezpieczenie odbywa się przez:

- Oznakowanie terenu budowy,
- Zabezpieczenia istniejących urządzeń przed uszkodzeniem,
- Wykonanie innych niezbędnych zabezpieczeń wynikających z prawa budowlanego i zatwierdzonego przez inwestora projektu organizacji robót.

- Koszt zabezpieczenia terenu budowy nie podlega odrębnej zapłacie i przyjmuje się, że jest włączony w cenę umowną.

4.1.5. Ochrona środowiska w czasie wykonywania robót

Wykonawca ma obowiązek znać i stosować w czasie prowadzenia robót wszelkie przepisy dotyczące ochrony środowiska naturalnego.

W okresie trwania kontraktu i wykańczania robót wykonawca będzie podejmować wszelkie uzasadnione kroki mające na celu stosowanie się do przepisów i norm dotyczących ochrony środowiska na terenie i wokół terenu budowy oraz będzie unikać uszkodzeń lub uciążliwości dla osób lub własności społecznej i innych, a wynikających ze skażenia, hałasu lub innych przyczyn powstałych w następstwie jego sposobu działania.

4.1.6. Ochrona przeciwpożarowa

Wykonawca będzie przestrzegać przepisów ochrony przeciwpożarowej. Wykonawca będzie utrzymywać sprawny sprzęt przeciwpożarowy, wymagany przez odpowiednie przepisy na terenie całego placu budowy.

Materiały łatwopalne będą składowane w sposób zgodny z odpowiednimi przepisami i zabezpieczone przed dostępem osób trzecich.

Wykonawca będzie odpowiedzialny za wszelkie straty spowodowane pożarem wywołanym jako rezultat realizacji robót albo przez personel wykonawcy.

4.1.7. Materiały szkodliwe dla otoczenia

Materiały, które w sposób trwały są szkodliwe dla otoczenia będą utylizowane w sposób należyty oraz zgodny z przepisami o utylizacji materiałów szkodliwych i o ochronie przyrody .

Nie dopuszcza się użycia materiałów wywołujących promieniowanie o stężeniu większym od dopuszczalnego określonego odpowiednimi przepisami.

4.1.8. Ochrona własności publicznej i prywatnej

Wykonawca odpowiada za ochronę instalacji i za urządzenia takie jak rurociągi, kable itp.

Wykonawca zapewni właściwe oznaczenie i zabezpieczenie przed uszkodzeniem tych instalacji i urządzeń w czasie trwania budowy.

O fakcie przypadkowego uszkodzenia istniejących instalacji i urządzeń na terenie rozbiórki wykonawca bezzwłocznie powiadomi **inżyniera** i zainteresowane władze oraz będzie z nimi współpracował dostarczając wszelkiej pomocy potrzebnej przy dokonywaniu napraw. Wykonawca będzie odpowiadać za wszelkie spowodowane przez jego działania uszkodzenia instalacji i urządzeń wykazanych w dokumentach dostarczonych mu przez inwestora.

4.1.9. Bezpieczeństwo i higiena pracy

Podczas realizacji robót wykonawca będzie przestrzegać przepisów dotyczących bezpieczeństwa i higieny pracy. W szczególności wykonawca ma obowiązek zadbać, aby personel nie wykonywał pracy w warunkach niebezpiecznych, szkodliwych dla zdrowia oraz niespełniających odpowiednich wymagań sanitarnych.

Wykonawca zapewni i będzie utrzymywał wszelkie urządzenia zabezpieczające, socjalne oraz sprzęt i odpowiednią odzież dla ochrony życia i zdrowia osób zatrudnionych na budowie oraz do zapewnienia bezpieczeństwa publicznego. Uznaje się, że wszelkie koszty związane z wypełnieniem wymagań określonych powyżej nie podlegają odrębnej zapłacie i są uwzględnione w cenie umownej.

4.1.10. Ochrona i utrzymanie robót

Wykonawca będzie odpowiedzialny za ochronę robót i za wszelkie materiały i urządzenia używane do robót od daty ich rozpoczęcia do daty zakończenia.

Wykonawca będzie utrzymywać ochronę robót **do czasu odbioru ostatecznego**.

c. Sprzęt

Wykonawca jest zobowiązany do uzgodnienia każdorazowo wyboru sprzętu z **inżynierem** - inspektorem nadzoru inwestorskiego.

Wykonawca jest zobowiązany do używania jedynie takiego sprzętu, który nie spowoduje niekorzystnego wpływu na jakość wykonywanych robót oraz nie zagrazi środowisku naturalnemu oraz sąsiadującym z budową obiektom. Sprzęt używany do robót powinien być zgodny z ofertą wykonawcy i powinien odpowiadać pod względem typów i ilości wskazaniom zawartym w sst lub projekcie organizacji robót, zaakceptowanym przez inżyniera; w przypadku braku ustaleń w takich dokumentach sprzęt powinien być uzgodniony i zaakceptowany przez inżyniera.

Liczba i wydajność sprzętu będą gwarantować przeprowadzenie robót, zgodnie z zasadami określonymi w dokumentacji projektowej, sst i wskazaniach **inżyniera** w terminie przewidzianym umową.

Sprzęt będący własnością wykonawcy lub wynajęty do wykonania robót ma być utrzymany w dobrym stanie technicznym i gotowości do pracy. Będzie on zgodny z normami ochrony środowiska i przepisami dotyczącymi jego użytkowania.

Wykonawca dostarczy **inżynierowi** kopie dokumentów potwierdzających dopuszczenie sprzętu do użytkowania, tam gdzie jest to wymagane przepisami.

Jeżeli dokumentacja projektowa lub sst przewidują możliwość wariantowego użycia sprzętu przy wykonywanych robotach, wykonawca powiadomi **inżyniera** o swoim zamiarze wyboru i **uzyska jego akceptację przed użyciem sprzętu**.

Jakikolwiek sprzęt, maszyny, urządzenia i narzędzia niegwarantujące zachowania warunków umowy, zostaną przez **inżyniera** zdyskwalifikowane i niedopuszczone do robót.

d. Transport

Wykonawca jest zobowiązany do stosowania jedynie takich środków transportu, które nie wpłyną niekorzystnie na jakość wykonywanych robót i właściwości przewożonych materiałów.

Przewożone materiały powinny być zabezpieczone przed ich przemieszczeniem i składowane na budowie wg **zaleceń producenta**.

Liczba środków transportu będzie zapewniać prowadzenie robót zgodnie z zasadami określonymi w dokumentacji projektowej, sst i wskazaniami **inżyniera** w terminie przewidzianym umową.

Przy ruchu na drogach publicznych pojazdy będą spełniać wymagania dotyczących przepisów ruchu drogowego w odniesieniu do dopuszczalnych obciążeń na osie i innych parametrów technicznych.

Wykonawca będzie usuwać na bieżąco, na własny koszt, wszelkie zanieczyszczenia oraz zniszczenia spowodowane jego pojazdami na drogach publicznych oraz dojazdach na teren budowy. Stan dróg dojazdowych do budowy zostanie udokumentowany protokolarnie w czasie wprowadzenia na budowę. W czasie trwania budowy wykonawca ma obowiązek zapewnić taki stan, dostępność i jakość dróg, aby mogli z nich swobodnie korzystać dotychczasowi użytkownicy. Jeśli będzie to niemożliwe wykonawca opracuje czasową organizację ruchu która zapewni bezpieczeństwo robót i użytkowników. Ewentualne zamknięcia dojazdów, części ulic lub ograniczenia ruchu zostaną poprzedzone uprzedzeniem ich użytkowników ze stosownym wyprzedzeniem i zapewnieniem właściwych objazdów. Po zakończeniu robót wykonawca ma obowiązek doprowadzić wszelkie drogi dojazdowe do stanu nie gorszego niż ten jaki był przed przystąpieniem do robót.

W przypadku transportu przedmiotów wielkogabarytowych lub przy obciążeniach ponadnormatywnych wykonawca zapewni na własny koszt zgody na przejazd takiego transportu.

e. Wykonanie robót

Wykonawca jest zobowiązany do spełnienia wszystkich czynności wykonawczych - przygotowawczych, zasadniczych, pomocniczych składających się na kompletność robót wynikających z norm, przepisów technicznych, warunków technicznych niniejszej specyfikacji technicznej i zasad sztuki budowlanej.

Wykonawca jest odpowiedzialny za prowadzenie robót zgodnie z umową oraz za jakość zastosowanych materiałów i wykonywanych robót, za ich zgodność z dokumentacją projektową, wymaganiami sst oraz projektu organizacji robót, oraz poleceniami **inżyniera**. Wykonawca ponosi odpowiedzialność za dokładne wytyczenie w planie wszystkich elementów robót zgodnie z wymiarami określonymi w dokumentacji projektowej lub przekazanymi na piśmie przez **inżyniera**.

Następstwa jakiegokolwiek błędu spowodowanego przez wykonawcę w wytyczeniu i wyznaczeniu robót zostaną, jeśli wymagać będzie tego **inżynier**, poprawione przez wykonawcę na własny koszt.

Sprawdzenie wytyczenia przez **inżyniera** nie zwalnia wykonawcy od odpowiedzialności za ich dokładność.

Decyzje **inżyniera** dotyczące akceptacji sprzętu lub sposobu prowadzenia robót będą oparte na wymaganiach sformułowanych w dokumentach umowy, dokumentacji projektowej i w sst, a także w normach i wytycznych będą ściśle przestrzegane przez wykonawcę. Przy podejmowaniu decyzji **inżynier** uwzględni wyniki badań materiałów i robót, rozrzuty normalnie występujące przy produkcji i przy badaniach materiałów, doświadczenia z przeszłości, wyniki badań naukowych oraz inne czynniki wpływające na rozważaną kwestię.

Polecenia **inżyniera** będą wykonywane nie później niż w czasie przez niego wyznaczonym po ich otrzymaniu przez wykonawcę, pod groźbą zatrzymania robót. **Skutki finansowe z tego tytułu ponosi wykonawca.**

f. Kontrola jakości robót

4.1.11. Zasady kontroli jakości robót

Celem kontroli robót powinno być takie sterowanie ich przygotowaniem i wykonaniem, aby osiągnąć założoną jakość robót.

Wykonawca jest odpowiedzialny za pełną kontrolę robót. Wykonawca zapewni odpowiedni system kontroli, organizując i przeszkalając: personel i sprzęt,

Zaopatrzenie i wszystkie urządzenia niezbędne do pobierania próbek i badania materiałów oraz robót.

Wykonawca dostarczy **inżynierowi** świadectwa, że wszystkie stosowane urządzenia i sprzęt badawczy posiadają ważną legalizację i odpowiadają wymogom norm określającym procedury badań.

4.1.12. Badania i pomiary

Wszystkie badania i pomiary będą prowadzone zgodnie z wymaganiami norm. W przypadku, gdy normy nie obejmują jakiegokolwiek badania wymaganego w sst, stosować można wytyczne krajowe, albo inne procedury, zaakceptowane przez **inżyniera**.

4.1.13. Raporty z badań

Wykonawca będzie starannie przekazywał inżynierowi atesty i raporty z badań materiałów. Badania prowadzone przez inżyniera

Dla celów kontroli jakości i zatwierdzenia, inżynier uprawniony jest do dokonywania kontroli i zapewniona mu będzie wszelka potrzebna do tego pomoc ze strony wykonawcy. **Inżynier** może prowadzić badania niezależnie od wykonawcy, na swój koszt. Jeżeli wyniki badań wykażą, że raporty wykonawcy są niewiarygodne, to **inżynier** poleci wykonawcy lub zleci niezależnemu laboratorium przeprowadzenie powtórnych lub dodatkowych badań, albo oprze się wyłącznie na własnych badaniach przy ocenie zgodności robót z dokumentacją projektową i sst. w takim przypadku koszt dodatkowych lub powtórnych badań i pobierania próbek poniesione zostaną przez wykonawcę.

g. Odbiór robót

Roboty podlegają następującym etapom odbioru:

- Odbiorowi częściowemu
- Odbiorowi ostatecznemu

4.1.14. Odbiór częściowy

Odbiór częściowy polega na ocenie ilości i jakości wykonanych części robót. Odbioru częściowego robót dokonuje się wg zasad jak przy odbiorze ostatecznym robót. Odbioru robót dokonuje inżynier. Odbiorowi częściowemu podlegają bezwzględnie wszelkie roboty zanikowe i zakrywane pod rygorem nieodebrania całości wykonywanych robót.

4.1.15. Odbiór ostateczny robót

Zasady odbioru ostatecznego robót

Odbiór ostateczny polega na finalnej ocenie rzeczywistego wykonania robót w odniesieniu do ilości, jakości i wartości. Całkowite zakończenie robót oraz gotowość do ostatecznego odbioru będzie stwierdzona przez wykonawcę wpisem do dziennika rozbiórki z bezzwłocznym powiadomieniem na piśmie o tym fakcie **inżyniera**.

Odbiór ostateczny robót nastąpi w terminie ustalonym w warunkach umowy, licząc od dnia potwierdzenia przez **inżyniera** zakończenia robót i przyjęcia dokumentów, o których mowa w odpowiednim punkcie umowy.

Odbioru ostatecznego robót dokona komisja wyznaczona przez zamawiającego w obecności inżyniera i wykonawcy. Komisja odbierająca roboty dokona ich oceny jakościowej na podstawie przedłożonych dokumentów, ocenie wizualnej oraz zgodności wykonania robót z dokumentacją projektową i sst.

4.1.16. Dokumenty do odbioru ostatecznego robót

Podstawowym dokumentem do dokonania ostatecznego odbioru robót jest protokół ostatecznego odbioru robót sporządzony wg wzoru ustalonego przez zamawiającego.

Do odbioru ostatecznego wykonawca jest zobowiązany przygotować następujące dokumenty:

- Protokoły odbioru częściowych i zapisów technicznych w trakcie robót
- Dokumentację powykonawczą,
- Dziennik rozbiórki,
- Wyniki badań i ekspertyz.

Wszystkie zarządzone przez komisję roboty poprawkowe lub uzupełniające będą zestawione wg wzoru ustalonego przez zamawiającego. Termin wykonania robót poprawkowych i robót uzupełniających wyznaczy komisja odbioru.

4.1.17. Odbiór pogwarancyjny

Odbiór pogwarancyjny – w przypadku robót rozbiórkowych nie występuje.

III. Szczegółowa specyfikacja techniczna (SST) w zakresie poszczególnych rodzajów robót

3.1. Wstęp

Przedmiotem niniejszej szczegółowej specyfikacji technicznej - SST są wymagania dotyczące kompleksowego wykonania robót - przygotowawczych, podstawowych, i pomocniczych. SST jest stosowana jako dokument przetargowy i kontraktowy przy zleceniu i realizacji robót.

Ustalenia zawarte w niniejszej specyfikacji dotyczą wszystkich czynności wykonawczych związanych z robotami rozbiórkowymi.

Wykonawca jest zobowiązany do spełnienia wszystkich czynności wykonawczych przygotowawczych i pomocniczych składających się na kompletność i fachowość.

Zakres robót objętych SST:

CPV :

45111100-9 – Roboty w zakresie burzenia

45111220-6 – Roboty w zakresie usuwania gruzu

45113000-2 – Roboty na placu budowy

3.2. Zakres i rodzaj robót

Do zakresu robót należy:

- rozbiórka zabudowań murowanych
- rozbiórka wiat stalowych
- rozbiórka fundamentów
- rozbiórka placów manewrowych
- wycinka drzew i karczowanie krzewów
- wyrównanie terenu działki
- wywiezienie i utylizacja materiału rozbieranego

3.2. Szczegółowe warunki wykonywania robót rozbiórkowych.

3.2.1. Przygotowanie rozbiórki

Przed przystąpieniem do robót trzeba przeprowadzić dokładne badanie konstrukcji i stanu technicznego poszczególnych elementów składowych budynku, rozeznaczyć jego otoczenie, ustalić metodę rozbiórki, opracować projekt organizacji robót rozbiórkowych i zagospodarować plac rozbiórki oraz załatwić formalności w wydziale budownictwa miejscowego urzędu.

Badanie konstrukcji i stanu technicznego budynku. Rozbierane są na ogół budynki długotrwale eksploatowane, wzniesione często technologią obecnie już nie stosowaną. Dlatego trzeba rozeznąć konstrukcję poszczególnych elementów, ich połączenia między sobą oraz stopień zniszczenia, aby można było dobrać właściwy sposób rozbiórki. Z badania sporządza się kartę oględzin i na jej podstawie opracowuje projekt organizacji rozbiórki, który ustala kolejność robót i sposoby ich wykonania. Badania nie trzeba przeprowadzać tylko przy rozbiórce rozbieralnych budynków tymczasowych.

Dobór metody rozbiórki zależy od tego, czy chce się mieć odzysk materiałów. Na przykład rozbierając stare budynki murowane, można uzyskać dobrą cegłę ceramiczną, jeśli mur nie był wykonywany na zaprawie z wapna hydraulicznego, które wiąże cegłę tak silnie, że z rozbiórki otrzymuje się tylko gruz ceglany. Odzysk materiału należy uzgodnić z zamawiającym. Należy porozumieć się w zakresie; które materiały mają być odzyskane i gdzie należy je zeszkładować. W przedmiarach robót przyjęto, że odzyskane zostaną płyty drogowe typu MON. Miejsce składowania wskaże zamawiający.

Ogólnie metody rozbiórki dzieli się na:

- 1) ręczne,
- 2) mechaniczne
- 3) przy użyciu materiałów wybuchowych – których użycie musi zostać ograniczone lub wyłączone ze względu na sąsiadujące obiekty budowlane.

Odzysk materiałów jest możliwy tylko przy rozbiórce ręcznej i użyciu jedynie lekkich narzędzi mechanicznych. Gdy rezygnuje się z odzysku materiałów, rozbiórkę przeprowadza się przy użyciu urządzeń i maszyn budowlanych albo materiałów wybuchowych. Metody te są też stosowane do rozbiórki budowli lub elementów budowlanych z betonu wysokiej klasy.

3.2.2. Rozbiórka ręczna

- Rozbiórka powinna być przeprowadzona tak, aby stopniowo odciążać elementy nośne konstrukcji. Usunięcie elementu nie może powodować naruszenia stateczności elementów przyległych. Nie można na przykład rozbierać ściany bez uprzedniego rozebrania spoczywającego na niej stropu.
- Rozbiórkę rozpoczyna się od demontażu instalacji, stolarki i innych elementów wykończenia oraz ścianek działowych. Następnie rozbiera się dach, strop i ściany najwyższej kondygnacji, a potem stropy i ściany kolejnych kondygnacji. Należy rozbierać fundamenty.
- Elementy wykończenia i wyposażenia oraz materiały z odzysku znosi się ręcznie lub przy zastosowaniu prostych przenośników, gruz zaś spuszcza rynnami z tworzyw sztucznych lub metali jak na rys poniżej.

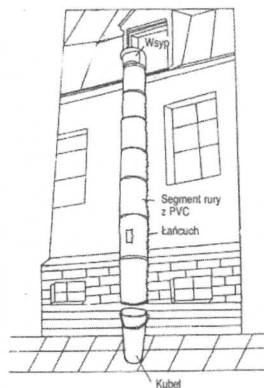

Rys. Rynna do spuszczenia gruzu z rozbiórki

3.2.3. Rozbiórka przy użyciu maszyn

- Niskie, 2-3-kondygnacyjne budynki można burzyć taranem, uwiązanym do wysięgnika koparki.

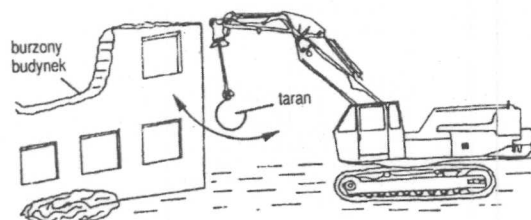

Rys. Burzenie budynku taranem.

- Wyższe, murowane budynki rozbiera się często w ten sposób, że po zdjęciu dachu i wyburzeniu stropów tnie się ściany na słupy, które obala się liną pociąganą przez ciągnik.

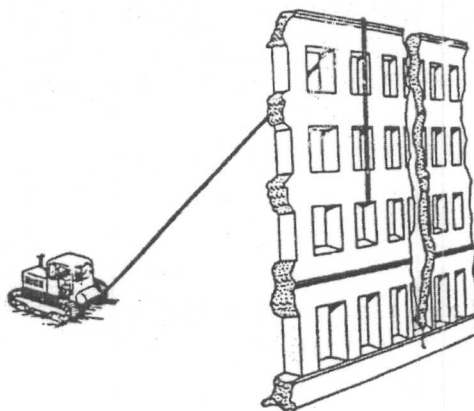

Rys. Obalanie ścian za pomocą ciągnika.

- Ścianę odcina się od ścian poprzecznych i rozcina na tzw. słupy, przerywając pasma podokienne. Rozbiórkę rozpoczyna się od pasm skrajnych, idąc ku klatce schodowej, która do końca służy komunikacji robotnikom zatrudnionym przy rozbiórce. Przy tego rodzaju rozbiórce nie zawsze przeprowadza się demontaż elementów wykończenia i wyposażenia.
- Elementy z betonu wysokiej klasy, trudne do rozdrobnienia miotami pneumatycznymi tnie się tarczowymi lub linowymi piłami do betonu. Elementy dużych rozmiarów są też rozdrabniane przez rozpieranie za pomocą płaskich pras hydraulicznych lub urządzeń rozpierających.

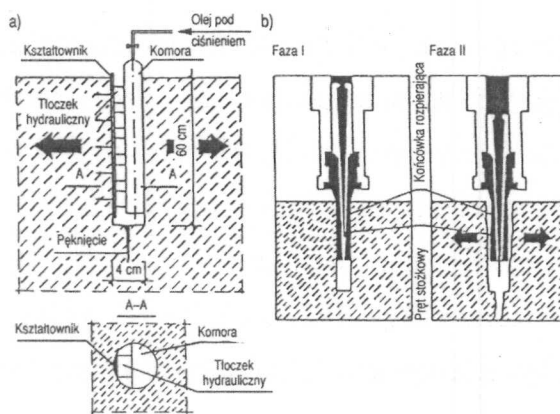

Rys. Rozpieranie za pomocą: a) płaskich pras hydraulicznych, b) urządzeń rozpierających

- Można też wykorzystać cięcie metodą termiczną płomieniem o temperaturze ponad 4000°C, którą uzyskuje się przez spalanie rury stalowej wypełnionej wiązką drutów stalowych lub aluminiowych w strumieniu tlenu o ciśnieniu 1,2-1,5 MPa lub sproszkowanej stali i aluminium w płomieniu acetylenowo-tlenowym.

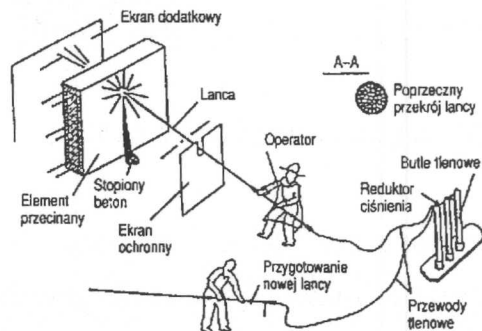

Rys. 12.14-5. Cięcie elementów betonowych lancą tlenową

3.2.4. Przebieg robót rozbiórkowych

Zagospodarowanie placu rozbiórki wykonuje się zgodnie z projektem, rozpoczynając od ogrodzenia i przygotowania dróg dla pojazdów wywożących materiały i gruz. Ogrodzenia budowli rozbieranych na obszarach zagospodarowanych powinny być szczelne. Wykonuje się je najczęściej z tarcz z blachy fałdowej, zawieszanych na stalowych słupkach z podstawami betonowymi. Nad ogrodzeniem biegnącym wzdłuż chodnika, na którym odbywa się ruch pieszy, należy wykonać daszek ochronny. Oprócz ogrodzenia ustawia się na placu barakowozy lub przy długotrwałych rozbiórkach kontenery służące jako pakamery, magazyny narzędzi, drobnego sprzętu rozbiórkowego i biura kierownictwa robót. Plac rozbiórki łączy się też z siecią dróg publicznych, układając w razie potrzeby drogę tymczasową z płyt żelbetonowych na 10-centymetrowej podsypce piaskowej.

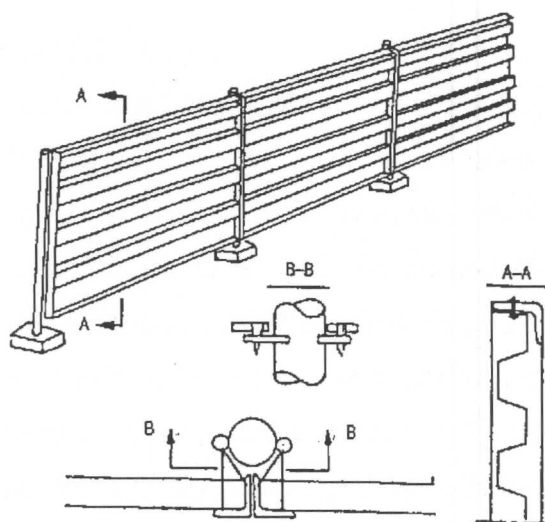

Rys. Ogrodzenie przenośne placu rozbiórki

Demontaż elementów wykończenia i wyposażenia, takich jak posadzki klepkowe, boazerie, sufity podwieszane itp. znajdujące się w dobrym stanie, zdejmuje się w pierwszej kolejności ręcznie i przekazuje do magazynu. Przed przystąpieniem do demontażu instalacji należy je odłączyć od sieci miejskich. Szczególnej ostrożności wymaga demontaż instalacji gazowej. Nie można stosować w tym przypadku cięcia palnikiem lub piłkami wywołującymi iskrzenie. Z przewodów elektrycznych zdejmuje się tylko rurki pancerne i antygron, ewentualnie natynkowe przewody w igielicie. Podtynkowych przewodów nie opłaca się wyjmować.

Wyjętą stolarkę w dobrym stanie lub zabytkową kompletuje się i w całości magazynuje. Dotyczy to również materiałów uzyskanych z rozbiórki pieców i mebli wbudowanych, gdy mają one wartość zabytkową. Typowych popularnych dawnych okien nie opłaca się magazynować, gdyż nie spełniają aktualnych wymagań termoizolacyjnych.

Przed rozbiórką ścianek działowych trzeba sprawdzić, czy nie podtrzymują one płyty stropowej lub więźby dachowej. Ściankę obciążoną można rozebrać dopiero po rozebraniu spoczywającego na niej stropu czy dachu. Ścianki szkieletowe, z płyt wiórowo - cementowych, pilśniowych, wiórowych

itp., przed rozbiórką wymagają zbitcia tynku. Następnie zdejmuje się płyty i rozbiiera szkielet nośny, wynosząc poszczególne elementy przez okna na parterze, a przez klatkę schodową z wyższych kondygnacji. Można też spuszczać wiązki płyt lub elementów szkieletu przez okno na linie przerzuconej przez zblocze na wsporniku.

Rozbiórkę dachu rozpoczyna się od zdjęcia rynien, rur spustowych, wywietrzników, dachowych okien połaciowych lub mansardowych i obróbek blacharskich.

Pokrycia papowe są trudne do zerwania. Po zdjęciu wierzchnich warstw silnie złączoną z podłożem papę zdejmuje się razem z deskami lub rwie przy rozbijaniu podłoża żelbetowego.

Dachówki, gonty, płyty azbestowo-cementowe i inne pokrycia kawałkowe zdejmuje się, poczynając od kalenicy i schodząc ku okapowi, układa w paczki i opuszcza przenośnikiem w dół.

Pokrycie blachą zdejmuje się pasami prostopadłymi do okapu. Pokrycia na rąbki wymagają ścięcia rąbków stojących specjalnymi nożycami z ostrzami odgiętymi pod kątem 15-20° do poziomu. Obcina się też żabki przybite do deskowania. Blachy łączone na zwoje lub mocowane wkrętami (falista, szwedzka itp.) dają się zdejmować bez cięcia. Arkusze blachy zwija się w rulony i spuszcza w dół. Po zdjęciu pokrycia odrywa się deskowanie lub rozbija podkład żelbetowy.

Więźbę drewnianą rozbiiera się w kolejności pokazanej na rys. poczynając od wiązara szczytowego. Aby zachować stateczność wiązarów, trzeba pozostawić co 1,5-2 m z obu stron wiązara taty lub deski. Wiązary wieszarowe rozbiiera się po ich położeniu na stropie. Gdy dolne pasy tych dźwigarów niosą strop, należy je podstemplować i przed położeniem dźwigara wieszaki oraz krokwie ścinać.

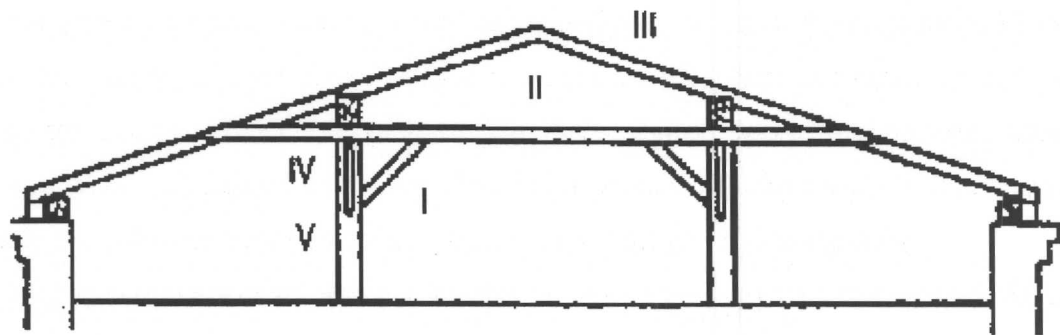

Rys. Kolejność rozbiórki więźby krokwiowo-płatwiowej

Dźwigary stalowe najlepiej jest podwiesić na zawieszu żurawia, zdjąć płatwie i dźwigar przed rozbiórką dachu. Z dźwigarami żelbetowymi szczególnie sprężonymi postępuje się analogicznie. Żelbetowe dachy o konstrukcji żebrowej rozbiiera się z rusztowań kozłowych lub stolikowych, krusząc beton najpierw płyt, a następnie żeber.

Rozbiórkę stropów rozpoczyna się oczywiście od stropu strychowego, po rozebraniu dachu. Do rozbiórki stropu można przystąpić po zbadaniu jego konstrukcji i zabezpieczeniu przez podstemplowanie, rozparcie itp. miejsc grożących awarią. Materiał z rozbiórki należy opuszczać w dół

przenośnikami lub rynnami, aby możliwie jak najmniej gruzu spadało na niżej położony strop, który pod takim obciążeniem może ulec zawaleniu. Stropy można też rozbierać z dołu w górę. Ten sposób wymaga szczególnie starannego opracowania kolejności poszczególnych czynności, gdyż jest bardzo niebezpieczny.

Rozbiórkę stropu drewnianego rozpoczyna się od zdjęcia podsufitki (zbitcia tynku i oderwania desek). Odsłonięte belki ze zmurszałymi końcami podstemplowuje się i przystępuje do zerwania podłogi, usunięcia polepy i wyjęcia desek ślepego pułapu. Czynności te wykonuje się z pomostu przesuwanego po belkach stropu. Na koniec z rusztowania podstawionego na stropie niższej kondygnacji przecina się belki i opuszcza je w dół za pomocą lin.

Stropy na belkach stalowych rozbiera się, poczynając od podłogi i usunięcia polepy. Płyty rozbija się młotami pneumatycznymi z pomostu przesuwanego po belkach. Następnie usuwa się gruz ze stropu niższej kondygnacji, na który on spadł, a z drabinek lub pomostów rusztowań kozłowych wykuwa się końce belek ze ścian i spuszcza belki za pomocą lin i krążków. Przy rozbiórce stropów odcinkowych trzeba pamiętać o parciu bocznym, jakie wywierają poszczególne łuki sklepień na belki w miejscach oparcia. Przy usunięciu sklepienia na całej długości belki na odsłoniętą belkę przekaże się parcie pozostałych przęseł stropu. Wobec małego momentu bezwładności względem osi pionowej belki może ona ulec wygięciu bocznemu w kierunku parcia i sąsiednie przęsło straci oparcie i runie w całości na strop niższej kondygnacji. Taki wstrząs może wywołać zawalenie się ścian i wypadki z ludźmi. Aby tego uniknąć, stropy odcinkowe rozbieramy pasmami szerokości do 2 m w poprzek belek. Robotnicy zatrudnieni przy rozbiórce nie powinni stać na sklepieniu, lecz na pomoście z desek ułożonych na belkach. Podobnie pasmami rozbiera się sklepienia ceglane.

Stropy żelbetowe monolityczne rozbiera się podobnie, zbijając najpierw płytę, a następnie wykuwając belki-żebra ze ścian i spuszczać je za pomocą lin i krążków. Rozbiórka stropów z prefabrykatów różni się tym, że równocześnie z płytą kruszy się pustaki stropowe. Dla zapewnienia sztywności ścian, jeśli rozbiera się je nierównoległe ze stropami, należy pozostawiać co trzecią belkę rozbieranego stropu i usuwać ją w trakcie burzenia ścian.

Stropy z wielkowymiarowych prefabrykatów rozbiera się razem ze ścianami. Po odsłonięciu oparcie dźwignikiem odrywa się płytę stropową od oparcia, zakłada uchwyty ja na rys. i żurawiem płytę zdejmuje.

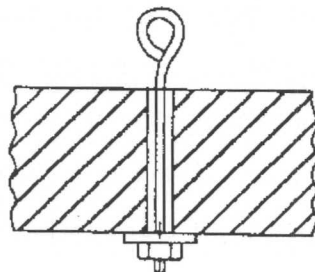

Rys. Uchwyt do demontażu wielkopłytowych płyt stropowych

Ściany klatek schodowych i schody rozbiera się po rozebraniu stropów i ścian danej kondygnacji.

Rozbiórkę ścian można wykonywać ręcznie lub burzyć je za pomocą maszyn albo materiałów wybuchowych. Mur z cegły pełnej (lub bloczków) można rozbierać ręcznie, kilofami odbijając poszczególne cegły lub bloczki) i spuszczać je rynną. Ściany z pustaków nie dają się tak rozbierać, bo pustaki się kruszą. Przy słabej zaprawie można je zdejmować, stosując przecinaki. Monolityczne ściany betonowe trzeba kruszyć kolejno poszczególnymi piętami, poczynając od najwyższego.

Ściany z wielkowymiarowych prefabrykatów betonowych rozbiera się podobnie jak stropy z takich prefabrykatów. Poszczególne elementy najpierw uwalnia się przez rozkucie złączy pionowych i poziomych. Aby uniknąć wywrócenia się wielkiej płyty lub bloku, zakłada się na element przyrząd rozpierająco - ściągający i element lekko pochyla do wewnątrz budynku. Odszukuje się uchwyty (lub gdy są zniszczone - zakłada nowe) i żurawiem element zdejmuje. W budynkach wykonanych z elementów wielkowymiarowych znajdują się także murowane ścianki działowe i ściany osłonowe, monolityczne fragmenty żelbetowe oraz elementy wyposażenia, które trzeba rozebrać przed zdejmowaniem prefabrykatów.

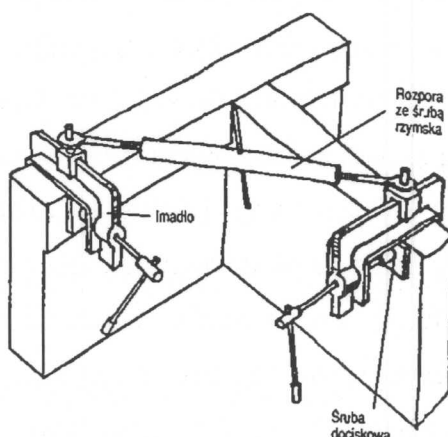

Rys. Przyrząd rozpierająco - ściągający

3.2.5. Dziennik robót rozbiórkowych

Przebieg robót rozbiórkowych powinien być odnotowany w dzienniku rozbiórki, który oprócz danych porządkowych powinien podawać:

- kolejność i sposób wykonywania robót;
- protokolarne stwierdzenie, czy ściany, stropy, schody i dach oraz inne części budynku, na których będą pracowali robotnicy lub będą ustawione rusztowania albo drabiny, mają dostateczną wytrzymałość,
- opis środków zabezpieczających, które zostały użyte przy rozbiórce,

- opis okoliczności towarzyszących rozbiórce i mających wpływ na przebieg robót i bezpieczeństwo ludzi prowadzących rozbiórkę.

3.2.6. Podstawowe zasady bhp przy robotach rozbiórkowych.

- Roboty rozbiórkowe powinien prowadzić kierownik o odpowiednich kwalifikacjach i doświadczeniu oraz zatrudniać robotników obeznanych z tego rodzaju robotami. Przez cały czas trwania robót należy pilnować, aby na plac rozbiórki nie wchodziły osoby postronne.
- Przed przystąpieniem do rozbiórki trzeba opracować program rozbiórki i załogę zapoznać z nim oraz z bezpiecznymi sposobami wykonywania robót rozbiórkowych.
- Szczególne niebezpieczeństwo stwarza praca na wysokości i spadające odłamki oraz możliwość przywalenia pracowników gruzem lub obalonym elementem.
- Kierownik robót powinien wskazywać miejsca ustawiania drabin i rusztowań, zrzucania gruzu i wystających części budynku, miejsca gromadzenia gruzu i sposoby ich zabezpieczania. Gruz nie można gromadzić na stropach, balkonach i schodach.
- Należy odłączyć od sieci miejskich wszystkie instalacje.
- Teren robót rozbiórkowych ogrodzić i oznaczyć tablicami ostrzegawczymi.
- Robotnicy zatrudnieni przy rozbiórce powinni legitymować się świadectwem dopuszczenia do pracy na wysokości, być zaopatrzeni w hełmy ochronne i przy pracy na wysokości powyżej 2 m nad terenem lub pomostem rusztowania - wyposażeni w pasy z liną długości do 3 m, którą przywiązuje się do mocnej części ściany, rusztowania lub drabiny przystawionej i przymocowanej do ściany.

3.2.7. Czynności zabronione:

Zabronione jest między innymi:

1. wykonywanie rozbiórki podczas silnych wiatrów (80 km/h),
2. zrzucanie na ziemię elementów z rozbiórki,
3. obalanie ścian przez podcinanie lub podkopywanie. Przy obalaniu ścian za pomocą ciągnika lina powinna być niezawodnie związana i przy jej zakładaniu należy uważać, aby odłamki cegieł nie spadły na robotników. Długość liny powinna być trzykrotnie dłuższa od wysokości obalanej ściany.

3.2.8. Ustalenia końcowa:

- a) Urządzenia użyteczności publicznej, takie jak latarnie, słupy, przewody, roślinność, należy zabezpieczyć przed zniszczeniem czy uszkodzeniem.
- b) Czas i sposób rozbiórki należy uzgodnić z właścicielami obiektów sąsiednich, aby nie kolidowała ona z planami osób trzecich i nie spowodowała zagrożenia osób i mienia.

- c) Przy życiu materiałów wybuchowych należy stosować zasady obowiązujące przy górniczych robotach strzałowych. O terminie rozbiórki trzeba powiadomić wszystkie osoby i instytucje znajdujące się w strefie rozrzutu.

3.2.9. Uwagi ogólne:

W szczególności należy przestrzegać:

1. Wymagań podanych w Rozporządzeniu MGP i B z dn. 15 grudnia 1994 r. w sprawie warunków i trybu postępowania przy robotach rozbiórkowych nie użytkowanych, zniszczonych lub nie wykończonych obiektów budowlanych. (Dz.U. z 1995 r. Nr 10, poz. 47).,
2. Szczegółowych przepisów BHP i p.poż.,
3. Zasad sztuki budowlanej.